

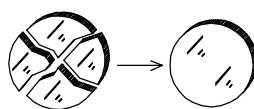

- (IT) - Le lampade a LED sono apparecchiature elettroniche e quindi sensibili alle sovratensioni, per questo motivo si consiglia l'installazione nell'impianto di un dispositivo di protezione adeguato (SPD) così da proteggere gli apparecchi dal rischio di danneggiamento.
- (EN) - The LED lamps are electronic devices and hence sensitive to current surges. For this reason we recommend installing a suitable protective equipment (SDP) so as to protect the equipment from the potential damage.
- (FR) - Les lampes LED sont équipées électroniques et sont donc sensible aux surtensions. Pour cette raison nous recommandons l'installation d'un dispositif de protection adéquat (SPD) pour protéger les appareils d'un risque de dommage.
- (D) - Die LED-Lampen sind elektronische Geräte und damit empfindlich gegen Überspannung. Aus diesem Grund empfehlen wir den Einbau eines Überspannungsschutzes (SPD) um die Gefahr einer Beschädigung zu vermeiden.
- (ES) - Las luminarias a LED son aparatos electrónicos y, por tanto, sensibles a las sobretensiones, por esta razón se recomienda la instalación de un equipo de protección adecuado (SPD), a fin de proteger el aparato del riesgo de ser dañado.

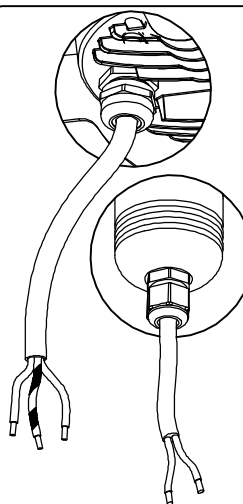

- (IT) - In caso di rottura del vetro il prodotto non può essere utilizzato, contattare il fornitore per la sua sostituzione.
- (EN) - Should the glass break, the product cannot be used and you should contact the manufacturer for its replacement.
- (FR) - En cas d'endommagement de l'écran de protection le produit ne peut pas être utilisé, contactez le fabricant pour le remplacement.
- (D) - Wenn das Glas beschädigt wird, kann das Produkt nicht verwendet werden. Kontaktieren Sie in diesem Fall den Hersteller um das Glas zu ersetzen.
- (ES) - No utilizar el producto en caso de rotura del vidrio y contactar al fabricante para la sustitución.



- (IT) - Se il cavo flessibile esterno di questo apparecchio viene danneggiato, deve essere sostituito dal costruttore al fine di evitare pericoli. Per il cablaggio dell'apparecchio si dovrà utilizzare un'ideale morsetteria omologata EN 60998-2-1 o EN 60998-2-2 installata in una scatola di cablaggio adeguata con grado di protezione IP68.
- (EN) - If the external cable of this appliance is damaged, it must be replaced by the manufacturer in order to avoid dangers. For wiring the terminal you should use a suitable terminal approved to EN 60998-2-1 or EN 60998-2-2 installed in a wiring box with adequate degree of protection IP68.
- (FR) - Si le cordon d'alimentation externe de cet appareil est endommagé, celui-ci doit être remplacé par le fabricant afin d'éviter tout danger. Le câblage de l'appareil devra utiliser terminal approprié approuvé à la norme EN 60998-2-1 et EN 60998-2-2 installé dans une boîte de jonction appropriée avec protection IP68.
- (D) - Wenn das Kabel des Gerätes beschädigt wird, muss es durch den Hersteller ersetzt werden um Gefahren zu vermeiden. Für die Verdrahtung des Anschlusskabels sollten Sie eine geeignete Klemme nach EN 60998-2-1 oder EN 60998-2-2 und eine geeignete Anschlussdose (Schutzart IP68) verwenden.
- (ES) - Si el cable de alimentación externa de este aparato está dañado, debe ser reemplazado por el fabricante con el fin de evitar los peligros. Para el cableado del aparato tendrá que utilizar el terminal adecuado aprobado la norma EN 60998-2-1 y EN 60998-2-2 instalado en una caja de conexiones apropiada con protección IP68.

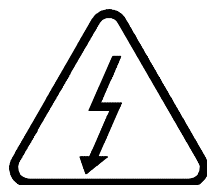

- (IT) - Il modulo LED contenuto in questo apparecchio di illuminazione deve essere sostituito esclusivamente dal costruttore, o da personale qualificato equivalente.
- (EN) - The LED module contained in this luminaire it must be substituted exclusively of the manufacturer, or personnel qualified equivalent.
- (FR) - La source lumineuse contenue dans ce appareil it doit être substituée exclusivement du constructeur, ou de personnel qualifié équivalente.
- (D) - Das in der Leuchte enthaltene LED-Modul darf nur vom Hersteller oder von Elektrofachpersonal ersetzt werden.
- (ES) - El módulo LED contenida en esta luminaria sólo se sustituye exclusivamente del fabricante, o de personal cualificado equivalente.



- (IT) - Qualsiasi modifica dell'apparecchio eseguita senza autorizzazione del costruttore fa decadere la garanzia.
- (EN) - Any unauthorized modification to the device manufacturer's done voids the warranty.
- (FR) - Toute modification non autorisée des vides done du fabricant du dispositif de la garantie.
- (D) - Die nicht autorisierte Änderung an der die Garantie done Hohlräume des Geräteherstellers.
- (ES) - Cualquier modificación no autorizada de los huecos done del fabricante del dispositivo de la garantía.

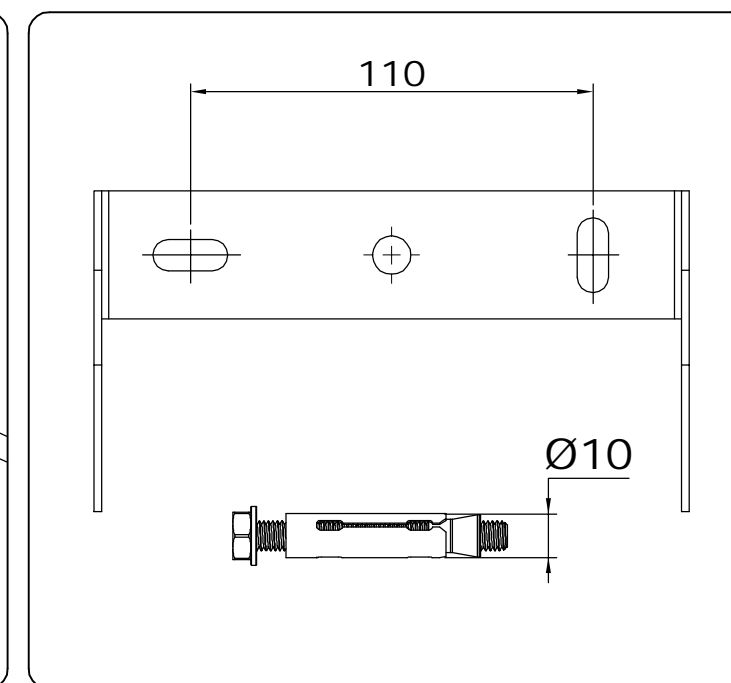
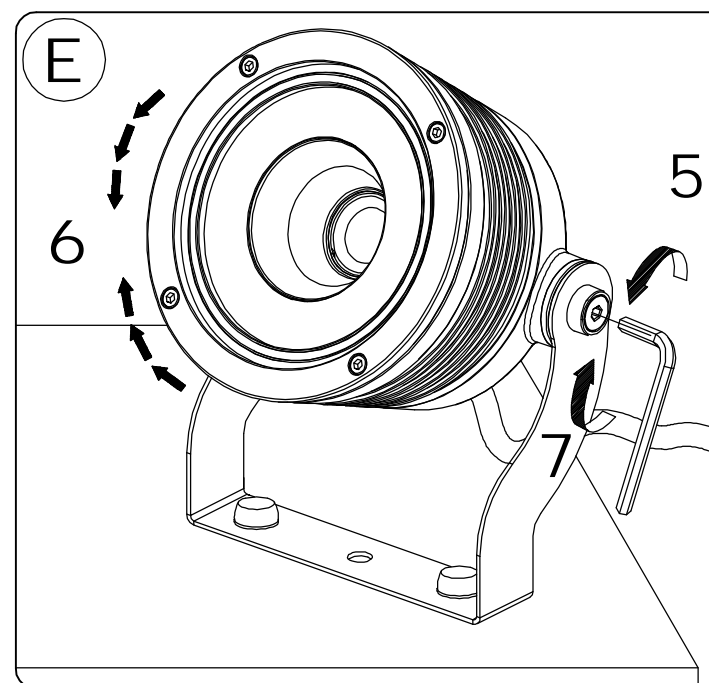
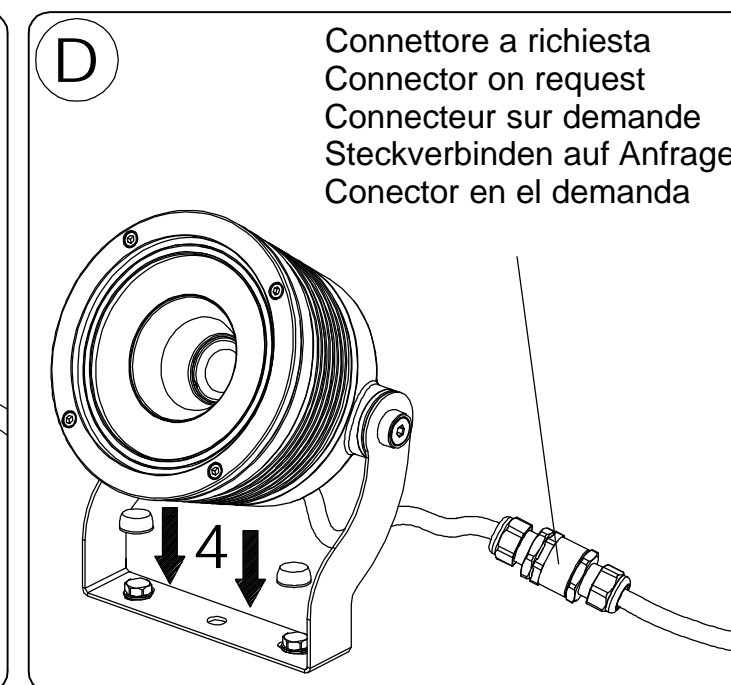
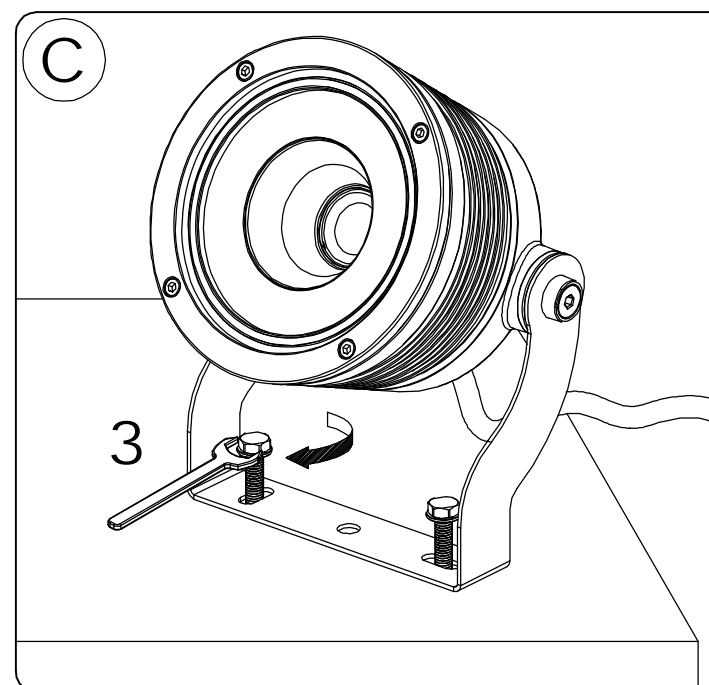
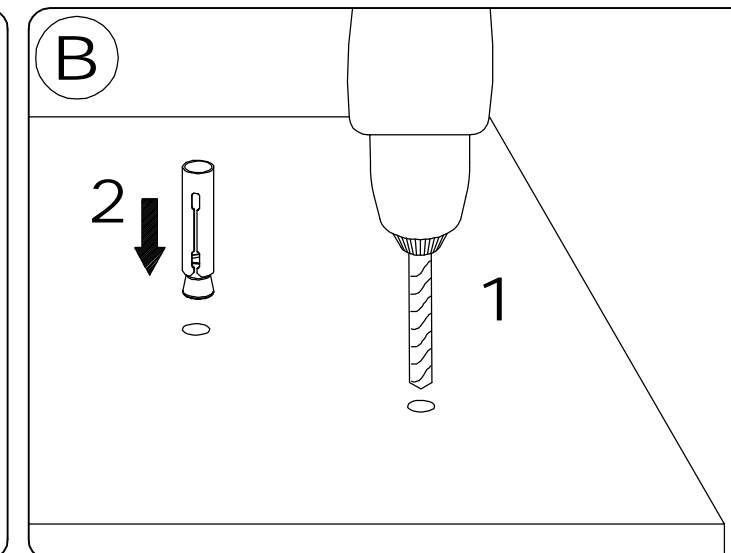
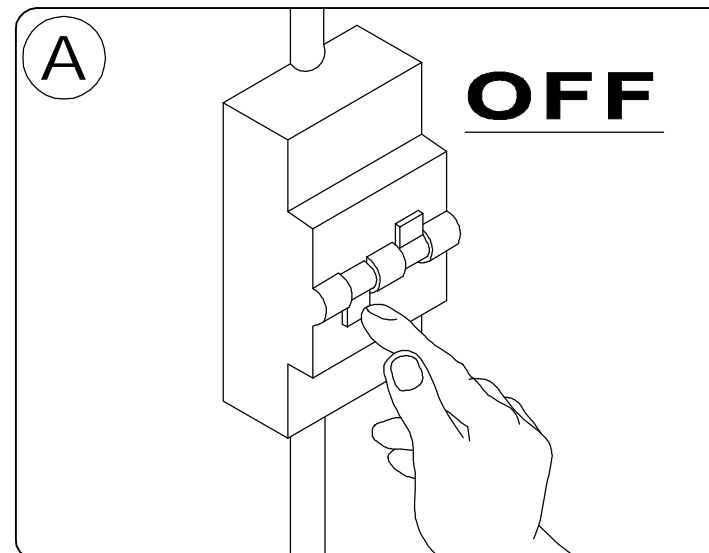

ACCESSORY 1

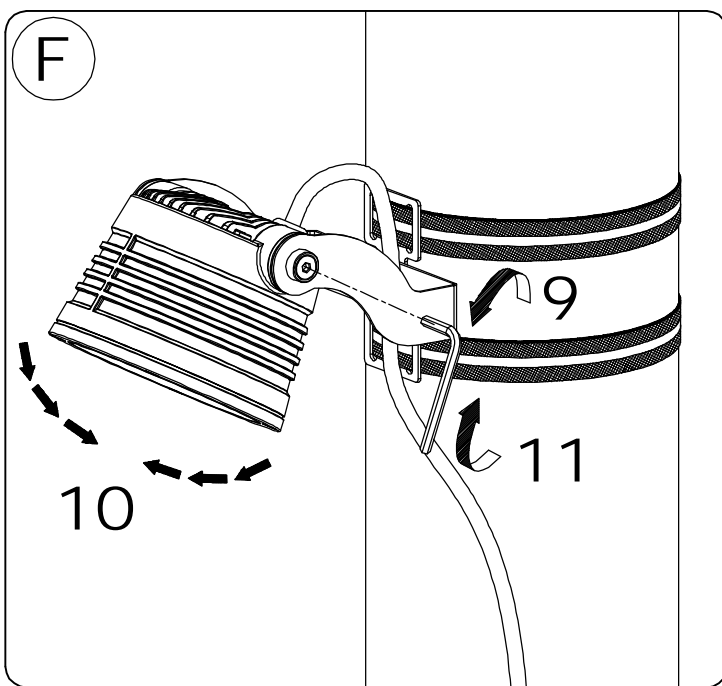
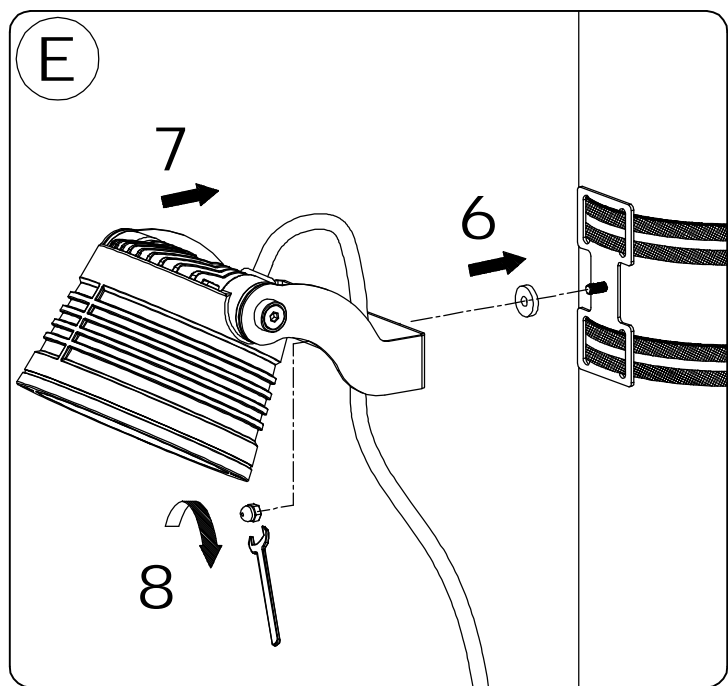
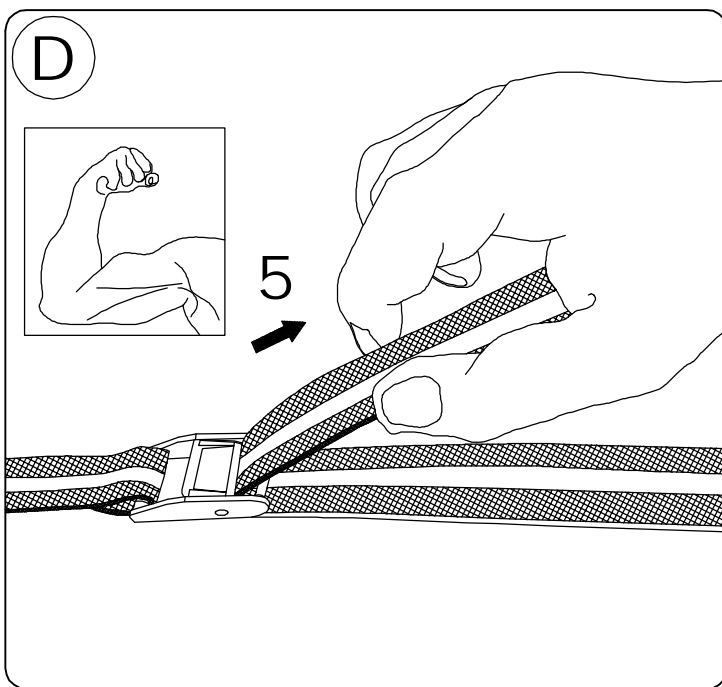
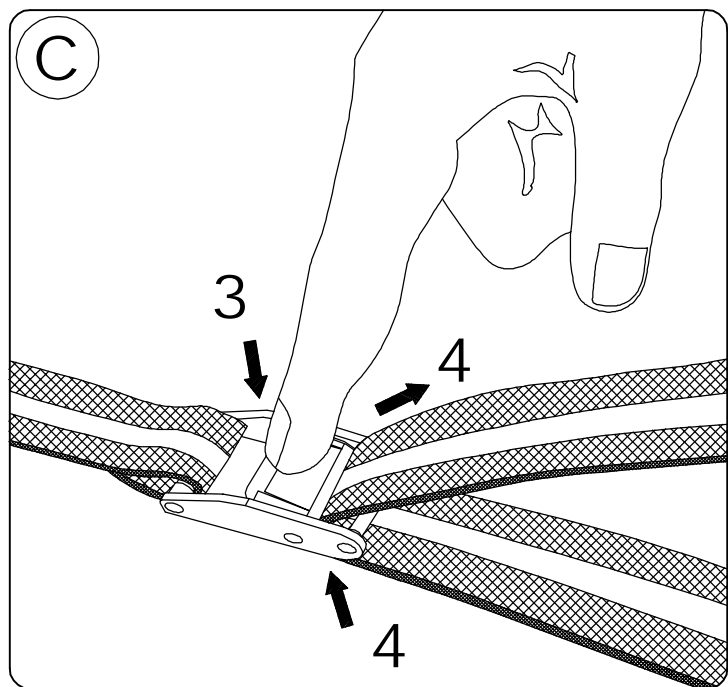
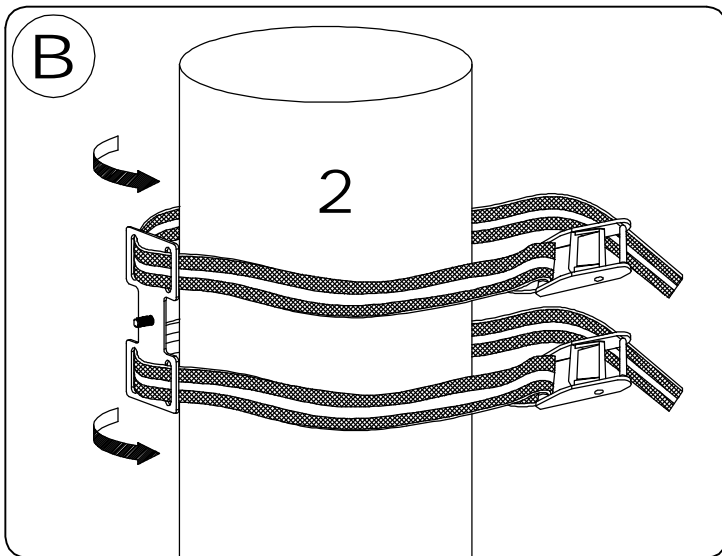
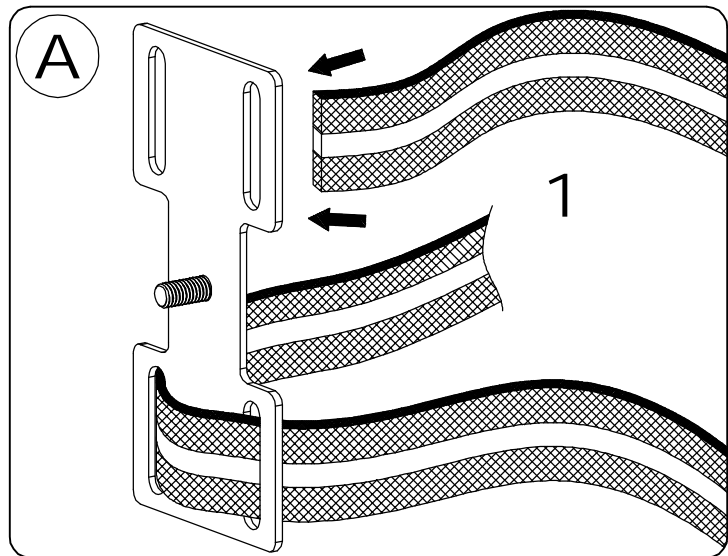
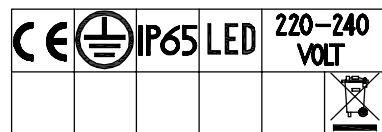

ACCESSORY 2

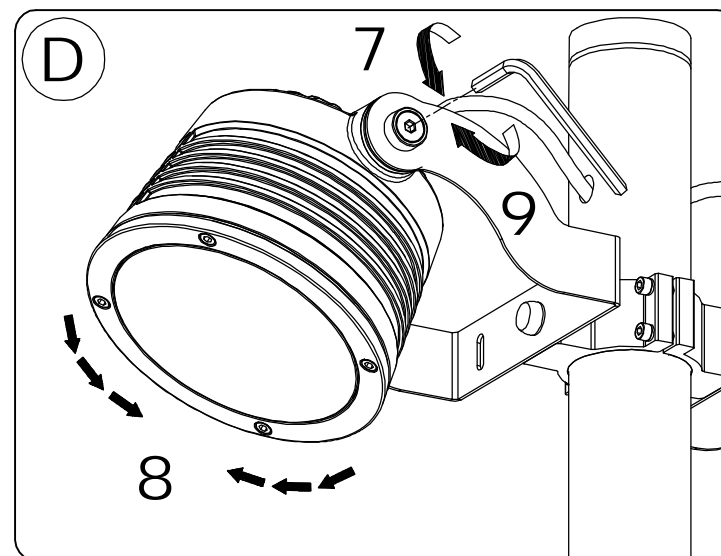
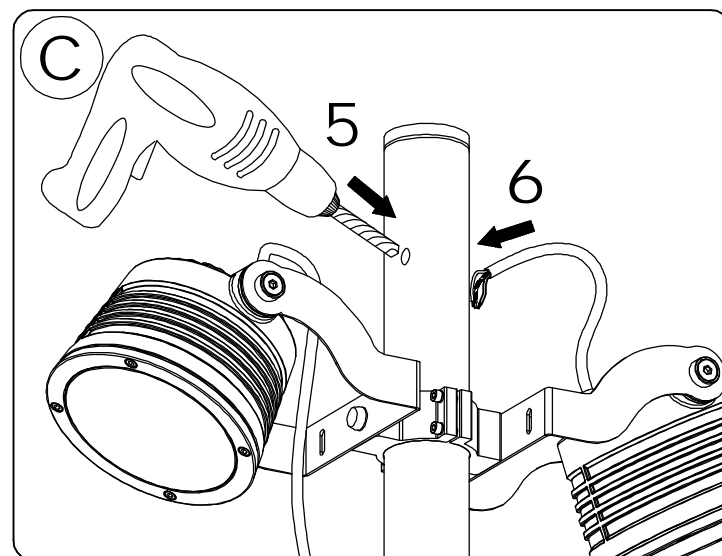
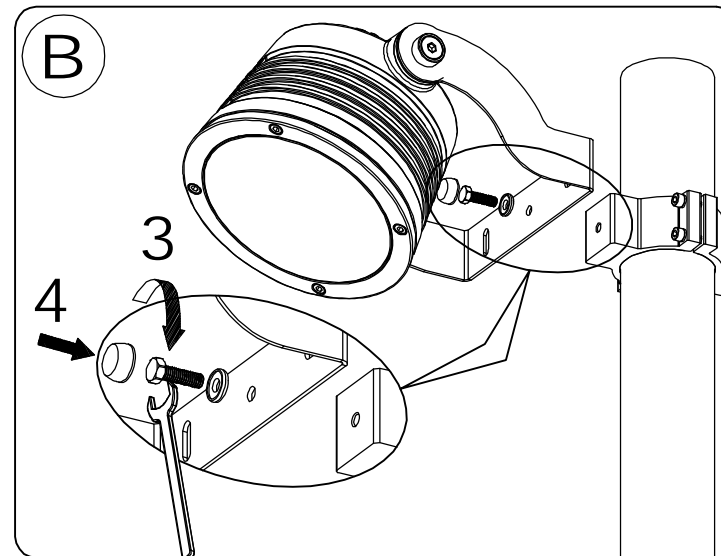
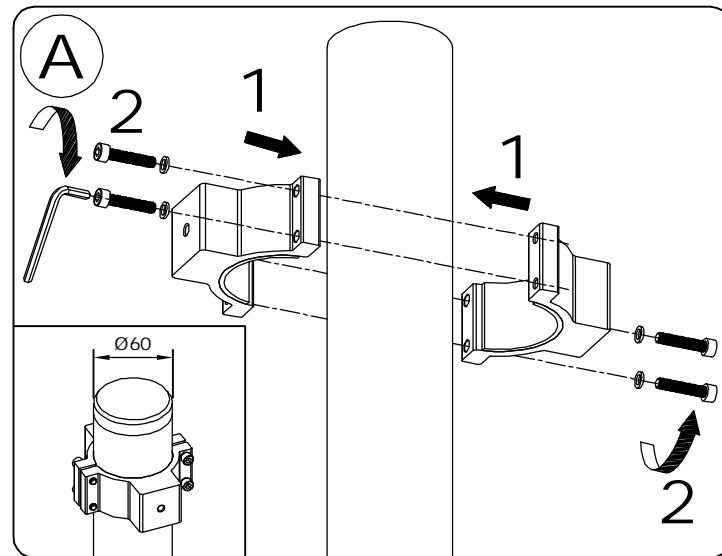

ACCESSORY 3

